

# MANUEL D'UTILISATION

**D3**

  
**SUUNTO**  
Ordinateurs de plongée

Profondeur instantanée  
Profondeur maximale  
Profondeur moyenne  
(carnet de plongée)  
Voyant remontée rapide (SLOW)  
Indicateur AC

Affichage de l'heure  
Temps d'intervalle surface

Indicateur analogique:  
- Indicateur de mode

Transfère de données 

Indicateur analogique:  
- Vitesse de remontée  
- Indicateur d'usure de pile  
- Indicateur de mode

Indicateur AM/PM

Symbole attention 

Temps d'immersion  
Compteur d'immersion  
Heure  
Fusceau horaire  
Jour, mois  
Chronomètre seconde  
Compte à rebour

Température  
Profondeur maximale  
Nom du Mode  
Pourcentage  
oxygène en mode nitrox  
Mode  
Jour de la semaine  
Chronomètre heures et minutes

Alarme réveil  
Indicateur ON

Indicateur changement  
de pile

Alarme de plongée  
Indicateur ON

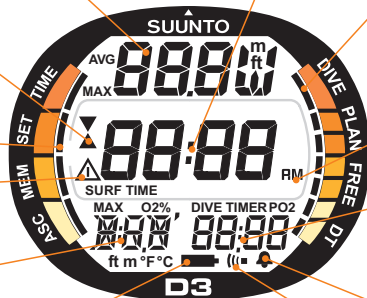

# D3

D3 PRÉSENTATION

## MISES EN GARDE

Le texte de ce manuel comporte trois types de mentions spéciales destinées à attirer l'attention du lecteur sur des points importants.

DANGER:	Fait référence à des procédures ou des situations pouvant avoir des conséquences graves voire mortelles.
ATTENTION:	Fait référence à des procédures ou des situations pouvant endommager le produit.
NOTE:	Permet d'insister sur une information importante.

## COPYRIGHT ET MARQUE DÉPOSÉE

Ce manuel d'utilisation est déposé. Tous droits réservés.

Toute représentation, reproduction ou traduction même partielle, par quelque procédé que ce soit effectuée sans le consentement écrit de Suunto est illicite.

SUUNTO, D3 et leurs logos sont des marques déposées ou nom de Suunto. Tous droits réservés.

Des brevets ont été déposés ou sont en cours de dépôt pour une ou plusieurs caractéristiques de ce produit.

## CE

Le marquage CE indique la conformité avec la directive EMC89/336/EEC de l'Union Européenne. Les instruments de plongée Suunto sont conformes à toutes les directives appropriées de l'Union Européenne.

Le laboratoire FIOH, Laajaniityntie, FIN-01620 Vantaa, Finlande, enregistré sous le N° 0430 a procédé à l'examen CE de type des Equipements de Protection Individuelle.

Cet instrument doit être entretenu par un spécialiste conseil tous les deux ans ou après 200 plongées. Voir chapitre 6.

Pr EN 13319

Le Pr En 13319 - Accessoires de plongée - Profondimètres et instruments de mesure associant profondeur et temps - Exigences de fonctionnement et de sécurité: méthodes d'essai - est un projet de norme européenne concernant les instruments de plongée. La D3 est conçue en conformité avec ce projet de norme.

ISO 9001

Le système d'assurance-qualité de Suunto Oyj est certifié conforme ISO9001 pour toutes les opérations de Suunto Oyj par le Det Norske Veritas (Certificat qualité N° 96-HEL-AQ-220).

Suunto Oyj décline toute responsabilité en cas de recours de tiers suite à un sinistre consécutif à l'utilisation de cet instrument.

Compte tenu des développements en cours, la D3 est susceptible de modifications sans préavis.

## **DANGER**

**LIRE CE MANUEL.** Lire attentivement ce manuel d'utilisation dans son intégralité, et en particulier le chapitre 1.1 «MESURES DE SÉCURITÉ». S'assurer de la parfaite compréhension du fonctionnement des affichages, et des limites d'utilisation de l'appareil et s'assurer également qu'ils ont été bien compris. Toute confusion résultant d'une mauvaise compréhension de ce manuel et/ou d'une utilisation incorrecte de l'appareil peut amener le plongeur à commettre des erreurs pouvant entraîner des blessures graves voire mortelles.

## **DANGER**

Suunto vous recommande de suivre une formation à l'apnée afin d'en maîtriser les techniques et les risques physiologiques. L'ordinateur de plongée ne peut se substituer à un entraînement insuffisant ou inapproprié, il peut amener le plongeur à commettre des erreurs pouvant entraîner des blessures graves voire mortelles.

## **DANGER**

**SUUNTO RECOMMANDE EXPRESSÉMENT AUX PLONGEURS LOISIR DE NE PAS DÉPASSER 40 M DE PROFONDEUR OU LA PROFONDEUR CALCULÉE PAR L'ORDINATEUR AVEC UN % D'O<sub>2</sub> ET UNE PPO<sub>2</sub> RÉGLÉE À 1.4 BAR.**

## **DANGER**

UTILISEZ DES APPAREILS SUPPLÉMENTAIRES. Assurez-vous d'avoir des instruments d'appoint tels qu'un profondimètre, un manomètre, un timer ou une montre ainsi que des tables de décompression en complément de l'ordinateur de plongée.

## **DANGER**

CONTRÔLEZ L'APPAREIL AVANT LA MISE À L'EAU. Toujours mettre en marche et contrôler l'appareil avant la mise à l'eau pour s'assurer que tous les segments de l'affichage digital s'allument, que la pile est en bon état, que les réglages d'oxygène, d'altitude et personnalisés sont corrects. De même, sortez du mode transfert de données. Le passage automatique en mode plongée ne fonctionne pas depuis le mode transfert de données.

## **DANGER**

La pratique de l'apnée (Freediving) après une plongée bouteille n'est pas recommandée. Il est recommandé de ne pas pratiquer l'apnée pendant plus de deux heures et de ne pas dépasser 5 m de profondeur après une plongée bouteille.

# TABLE DES MATIÈRES

1. INTRODUCTION .....	8
1.1. MESURES DE SÉCURITÉ .....	8
1.1.1. Remontée d'urgence .....	9
1.1.2. Apnée .....	10
2. PRÉSENTATION .....	11
2.1. FONCTIONS .....	11
2.2. BOUTONS - POUSSOIRS .....	11
2.3. CONTACTS HUMIDES .....	13
2.4. MODE MONTRE [TIME] .....	14
2.4.1. Affichage montre .....	14
2.4.2. Chronomètre [TIMER] .....	15
2.4.3. Compte à rebours [TIMER d] .....	17
3. LA D3 EN PLONGÉE .....	18
3.1. AVANT LA MISE À L'EAU .....	18
3.1.1. Mise en marche et vérification .....	18
3.1.2. Indicateur de niveau de pile et alarme de changement de pile .....	20
3.1.3. Fonctions et alarmes définissables par l'utilisateur .....	22
3.1.3.1. Réglage du réveil .....	23
3.1.3.2. Réglage des alarmes de plongée .....	23
3.1.4. Marqueur de profil .....	23

3.2. UTILISATION APNÉE .....	24
3.2.1. Avant la plongée en mode Apnée .....	24
3.2.2. Réglage de l'affichage du Mode Apnée .....	24
3.2.3. Pendant l'apnée .....	25
3.2.4. Historique de la journée d'apnée .....	26
3.2.5. Intervalle Surface en Mode Apnée .....	27
3.3. UTILISATION EN MODE PROFONDIMÈTRE/TIMER .....	28
3.3.1. Réglage de la profondeur maximale d'utilisation [mod] .....	28
3.3.2 Réglage de l'affichage du Mode Gauge .....	29
3.3.3. Informations de base .....	30
3.3.4. Indicateur de vitesse de remontée .....	31
3.3.5. Intervalle surface après une plongée en Mode Gauge .....	32
3.3.6. Numérotation des plongées .....	33
3.3.7. Prendre l'avion après la plongée .....	34
3.4. ALARMES SONORES ET VISUELLES .....	35
4. MODE RÉGLAGE [SET] .....	37
4.2. RÉGLAGE DE L'ALARME RÉVEIL [ALM] .....	39
4.3. COMPTE À REBOURS [TIMER D] .....	41
4.4. RÉGLAGE DU MODE PLONGÉE [DIVE] .....	42
4.4.1. Réglage du Mode Gauge .....	42
4.4.2. Réglage du mode Free .....	44
4.5. RÉGLAGE DES ALARMES DE PLONGÉE [DIVE AL] .....	45
4.6. RÉGLAGES DES UNITÉS [ADJ] .....	47

5. MÉMOIRES ET TRANSFERT DE DONNÉES [MEM] .....	48
5.2. MÉMOIRE HISTORIQUE .....	53
5.3. TRANSFERT DE DONNÉES ET INTERFACE PC (TR-PC) .....	55
5.4. SECTIONS SUUNTOSPORTS.COM .....	57
6. ENTRETIEN ET RÉVISION .....	61
6.1. PRENDRE SOIN DE VOTRE D3 .....	61
6.2. ENTRETIEN .....	62
6.3. CONTRÔLE D'ÉTANCHÉITÉ .....	63
6.4. CHANGEMENT DE PILE .....	64
7. DESCRIPTION TECHNIQUE. ....	67
7.1. CARACTÉRISTIQUES TECHNIQUES .....	67
8. GARANTIE .....	70
9. LEXIQUE .....	72

# 1. INTRODUCTION

Félicitations - et merci- d'avoir choisi la montre ordinateur D3 de SUUNTO. La D3 fournit des informations complètes et reste fidèle à la tradition Suunto. Elle possède différents modes de fonctionnement selon le type de plongée pratiqué. Les boutons-poussoirs permettent d'accéder à un grand nombre de fonctions. L'affichage de l'écran peut être optimisé en fonction du mode de plongée choisi. Cette montre ordinateur, compacte et très élaborée a été conçue pour vous assurer de nombreuses années de bons et loyaux services.

## CHOIX DES MODES DE FONCTIONNEMENT MONTRE ET ORDINATEUR

Les différentes options d'utilisation de la D3 sont sélectionnées par les boutons-poussoirs.

Les différents réglages et la configuration incluent:

- Choix du mode de fonctionnement - Gauge / Apnée
- Alarme de profondeur maximale
- Alarme du temps de plongée
- Choix de l'unité - Métrique / Impérial
- Heure, date, alarme journalière, chronomètre, fuseau horaire
- Paramétrage de l'affichage

### 1.1. MESURES DE SÉCURITÉ

Ne tentez pas d'utiliser l'ordinateur de plongée sans avoir lu ce manuel dans son intégralité, y compris tous les avertissements. Assurez-vous d'avoir bien

compris le fonctionnement, l'affichage et les limites de fonctionnement de l'appareil. Pour toute question concernant le manuel ou l'instrument lui-même, contactez votre spécialiste-conseil Suunto avant toute plongée.

N'oubliez jamais que **CHAQUE PLONGEUR EST RESPONSABLE DE SA PROPRE SÉCURITÉ.**

Utilisé correctement un ordinateur d'apnée est un instrument incomparable et extraordinaire, aidant le plongeur formé et certifié à programmer et à réaliser des plongées loisir. **IL NE REMPLACE PAS UNE FORMATION DÉLIVRÉE PAR UN ORGANISME HABILITÉ,** ni la connaissance des principes de la pratique de l'apnée.

### **1.1.1. REMONTÉE D'URGENCE**

Dans l'éventualité, peu probable, où l'instrument tomberait en panne durant la plongée, suivez la procédure de remontée enseignée pendant votre formation ou:

**PREMIÈREMENT:** Gardez votre calme et remontez rapidement à une profondeur inférieure à 18 m.

**DEUXIÈMEMENT:** Vers 18 m, ralentissez et remontez jusqu'à une profondeur comprise entre 6 et 3 m à la vitesse de 10 m/min.

**TROISIÈMEMENT:** Restez à cette profondeur aussi longtemps que votre autonomie en air vous le permet. Ne replongez pas pendant au moins 24 heures.

## 1.1.2. APNÉE

L'apnée, et plus particulièrement l'apnée combinée à la plongée bouteille, peut comporter des risques qui sont peu connus et sur lesquels peu de recherches ont été effectuées.

Toute personne pratiquant l'apnée est en danger et peut être victime d'une syncope causée par le manque d'oxygène.

Toute apnée engendre une sur-saturation en azote du sang et des tissus rapides. Compte tenu des temps relativement courts d'apnée en profondeur, cette sur-saturation est généralement peu significative.

Cependant, même si l'on considère que les efforts fournis en apnée sont minimes, il y a un risque de pratiquer la plongée bouteille après l'apnée. Toutefois, la chose n'est pas certaine et peut augmenter de manière significative les risques d'accidents de décompression. **LA PRATIQUE DE L'APNÉE APRÈS CELLE DE LA PLONGÉE BOUTEILLE N'EST PAS RECOMMANDÉE.** Durant les 2 heures qui suivent votre plongée, vous devez éviter de faire des apnées et ce, même à moins de 5 mètres.

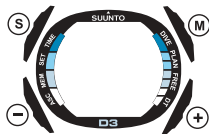

Fig. 2.1. Les boutons poussoirs de la D3.

Suunto vous recommande également de suivre une formation adaptée afin de maîtriser les techniques et les risques liés à la pratique de l'apnée. L'ordinateur de plongée ne peut se substituer à un entraînement insuffisant ou inapproprié, il peut amener le plongeur à commettre des erreurs pouvant entraîner des blessures graves voire mortelles.

## 2. PRÉSENTATION

### 2.1. FONCTIONS

La montre ordinateur D3 est un instrument de plongée multi-fonctions et une montre de sport qui combine les différents modes de fonctionnement d'une montre et d'un ordinateur. Vous pouvez sélectionner dans la fonction ordinateur de plongée l'utilisation Apnée (FREE) ou profondimètre/Timer (GAUGE). Les modes FREE et GAUGE peuvent être désactivés (réglés sur OFF), la D3 devient alors une montre de sport qui peut être utilisée sur terre comme sur l'eau.

### 2.2. BOUTONS - POUSSOIRS

L'ordinateur de plongée D3 est contrôlé par 4 boutons poussoir (Voir Fig. 2.1).

#### **Appuyer sur M (MODE) pour:**

- Passer d'un mode à l'autre.
- Sortir d'un sous-mode et revenir à un mode.
- Activer l'éclairage électroluminescent, maintenir le bouton pendant plus de deux secondes en surface et une seconde en mode plongée.
- Valider des réglages dans le mode réglage.

#### **Appuyer sur S (SELECT) pour:**

- Sélectionner un sous-mode.
- Sélectionner un segment dans le mode réglage.

- Sélectionner un affichage dans le mode carnet de plongée.
- Sélectionner le mode planning depuis le mode surface.
- Marquer d'un repère un point particulier du profil d'une plongée

**Appuyer sur + ou - pour:**

- Visualiser la date, les secondes ou le fuseau horaire dans le mode montre.
- Augmenter les valeurs dans le mode réglage.
- Diminuer les valeurs dans le mode réglage.
- Contrôler le chronomètre, voir chapitre 2.4.2.
- Sélectionner une plongée dans le mode carnet de plongée.
  - + pour la plongée suivante.
  - - pour la plongée précédente.

## 2.3. CONTACTS HUMIDES

La D3 est activée automatiquement lorsqu'elle est immergée dans l'eau. Cette fonction est possible grâce à des contacts humides. Les contacts humides se font sur les contacts de branchement de l'interface PC et sur les boutons poussoirs (Fig. 2.2). Lorsque les contacts de branchement de l'interface PC et un des boutons poussoirs sont en contact par la conductivité de l'eau, le mode surface ou plongée s'active automatiquement.

Le fonctionnement automatique peut être perturbé si les contacts de branchement de l'interface PC ne sont pas parfaitement propres. Il est, par conséquent, primordial de veiller à leur propreté. Il peut être nettoyés avec de l'eau douce et une brosse à poils nylon (ex: brosse à dents).

**NOTE:** La présence d'eau ou d'humidité autour des contacts humides peut activer la mise en marche automatique. Cela peut se produire en se lavant les mains ou avec la transpiration. Si le contact est activé en mode montre, la mention AC s'affiche (Fig. 2.3) et reste visible tant que le contact humide n'est pas désactivé ou que la D3 passe en mode plongée. Pour préserver l'autonomie de la pile, il faut désac-

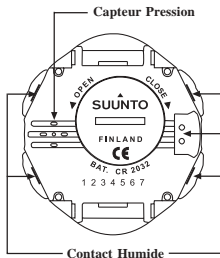

Fig. 2.2. Les contacts humides et le capteur.



Fig. 2.3. L'activation des contacts humides est indiquée par la mention AC.



Fig. 2.4 L'activation des contacts humides est indiquée par la mention TIME et un indicateur de mode.



Fig. 2.5. Affichage Montre

- a) Affichage de la date
- b) Affichage des secondes
- c) Affichage fuseau horaire

tiver les contacts humides en les nettoyant ou en les séchant avec un chiffon doux.

## 2.4. MODE MONTRE [TIME]

La D3 affiche l'heure et la date. Elle possède également un chronomètre, un réveil et un fuseau horaire. Les fonctions date et chronomètre sont accessibles depuis le mode heure. Ce mode est indiqué par la mention TIME et l'indicateur de mode (Fig. 2.4). L'heure, le fuseau horaire, la date et le réveil sont réglés dans le mode réglage (Voir chapitre 4).

### 2.4.1. AFFICHAGE MONTRE

L'affichage montre est le premier affichage de la D3 (Fig. 2.5). Lorsque le mode montre est sélectionné depuis un autre mode, l'affichage de la fonction montre s'affiche pendant 2 secondes si aucun bouton n'est sollicité.

Dans les autres modes (à l'exception du mode plongée et chronomètre), si aucun bouton n'est manipulé pendant 5 minutes, la D3 émet un bip et repasse automatiquement en mode montre.

La date (a), les secondes (b) ou le fuseau horaire (c) sont affichés en bas à droite de l'écran. Le

choix s'effectue en appuyant sur le bouton + ou -. Lorsque l'affichage montre est à nouveau sélectionné, l'affichage de l'heure réapparaît dans la configuration dans laquelle il était. La mention **TIMER** clignote lorsque le chronomètre est en marche.

L'éclairage de l'écran s'active lorsque le bouton M est maintenu en position pendant 2 secondes.

Pour régler l'heure et la date, reportez-vous au chapitre 4.1 «Réglage de l'heure, de la date et du fuseau horaire».

Lorsque vous plongez la date et l'heure sont enregistrées dans la mémoire carnet de plongée. Pensez à vérifier que ces paramètres sont réglés correctement, en particulier au cours d'un voyage avec changement de fuseau horaire.

## 2.4.2. CHRONOMÈTRE [TIMER]

La fonction chronomètre est accessible en appuyant sur le bouton S et ce depuis le mode montre. La mention **TIMER** s'affiche sur la partie gauche de l'écran et vous indique que vous avez sélectionné la fonction chronomètre (Fig. 2.6).

La fonction chronomètre de la D3 vous permet de



Fig. 2.6. La fonction chrono est indiquée par la mention **TIMER** UP et un indicateur de temps.



Fig. 2.7. Le chrono affiche les heures, les minutes et les secondes.

mesurer des temps simples, des temps intermédiaires et le temps de deux coureurs. Sa capacité d'affichage est de 9 heures, 59 minutes et 59,9 secondes (Fig. 2.7). Quand cette capacité est dépassée, le D3 émet un bip sonore et repasse automatiquement en affichage montre.

Le chronométrage des temps simples, des temps intermédiaires et des temps de deux coureurs s'effectue à l'aide des boutons + et - de la façon suivante.

#### *Chronomètre*

 Start 

 Stop

 Restart

 Stop

 Clear

#### *Temps partiel*

 Start 

 Fractionné

 Split release

 Stop

 Clear

#### *Temps de deux plongeurs*

 Start 

 Fractionné (temps du 1<sup>er</sup> coureur)

 Stop

 Split release (temps du 1<sup>er</sup> coureur)

 Clear

La fonction chronomètre s'arrête en plongée et lors du transfert de données vers un PC. Toutefois, il est possible d'utiliser le chronomètre en plongée à la condition de désactiver les modes FREE et GAUGE (réglage sur off, voir chapitre 4.4).

### 2.4.3. COMPTE À REBOURS [TIMER D]

La fonction compte à rebours est accessible en appuyant deux fois sur le bouton S et ce, depuis le mode montre. La mention Timerd s'affiche dans le bas de l'écran ainsi que l'indicateur analogique situé à gauche vous indiquant que vous avez sélectionné la fonction compte à rebours [TIMERd] (Fig. 2.8).

La montre affiche le temps pré-réglé dans le Mode Set (voir chapitre 4.3 Réglages des temps). Utilisez les boutons + et - comme pour la fonction [TIMER Up]. Lorsque le compte à rebours est terminé la montre émet 3 bips sonores et affiche à nouveau le temps pré-réglé (Fig. 2.9). Si le compte à rebours est réglé pour un compte à rebours répétitif, la montre reprend un nouveau décompte de manière automatique.

S'immerger avec le D3 ou transférer des données arrête automatiquement le compte à rebours. Toutefois, il est possible d'utiliser normalement le compte à rebours à la condition de désactiver les modes FREE et GAUGE (réglage sur off, voir chapitre 4.4).

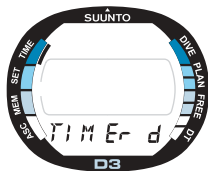

Fig. 2.8. Le compte à rebours du chrono est indiqué.



Fig. 2.9. Le compte à rebours commence à partir d'un temps pré-sélectionné et l'indicateur DT clignote.



Fig. 3.1. Mode Plongée sélectionné.



Fig. 3.2. Mode Apnée sélectionné.

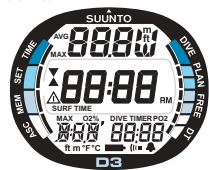

Fig. 3.3. Départ I. Tous les segments s'affichent.

### 3. LA D3 EN PLONGÉE

Afin de vous familiariser avec les différents menus des modes de fonctionnement, Suunto vous recommande d'utiliser le guide rapide de la Mosquito fourni avec le produit et les instructions des chapitres suivants.

Ce chapitre comprend les instructions concernant l'utilisation de l'instrument et l'interprétation de ses affichages. Vous découvrirez comme il est facile à lire et à utiliser. Les illustrations montrent seulement les informations relatives à la phase de la plongée concernée.

Le chapitre 3.1 «Avant la mise à l'eau» contient les informations relatives aux principaux modes de fonctionnement. Le chapitre 3.2 les informations pour les plongée en apnée et le chapitre 3.3 les informations pour la plongée en Mode Gauge.

#### 3.1. AVANT LA MISE À L'EAU

##### 3.1.1. MISE EN MARCHÉ ET VÉRIFICATION

L'instrument peut être mis en marche en appuyant sur le bouton M ou passe automatiquement en mode

profondimètre/timer ou apnée, en fonction des réglages lorsqu'il est immergé à une profondeur supérieure à 0.6 m (2 ft).

Le mode plongée choisi est indiqué par la mention GAUGE (Fig 3.1.) ou FREE (Fig 3.2.) et l'indicateur analogique sur la droite de l'écran. Si le Mode Gauge est choisi, tous les éléments numériques et graphiques de l'affichage apparaissent (Fig. 3.3.). Quelques secondes plus tard, l'indicateur de niveau de pile s'affiche, l'écran s'allume et l'alarme sonore retentit (Fig. 3.4.a). L'affichage du mode choisi confirme que la mise en marche a réussi (Fig. 3.5). Si le Mode Free est choisi, la D3 affiche directement le bon écran (Fig 3.6).

Effectuez alors les vérifications suivantes:

- La Mosquito fonctionne selon le mode souhaité et l'affichage est complet.
- L'indicateur de changement de pile n'est pas allumé.
- L'instrument affiche les bonnes unités de mesure (métrique ou impérial).



Fig. 3.4. Départ II. Indicateur d'usure de pile.



Fig. 3.5. Départ III. Mode Plongée. Profondeur et temps de plongée sont à zéro. Appuyez sur +/- active l'affichage alterné de la profondeur maxi et du temps réel.

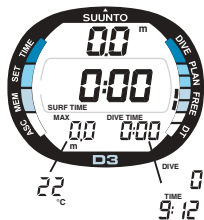

Fig. 3.6 Mise en marche IV. Mode Free (apnée). La profondeur et le temps de plongée sont à zéro. En appuyant les boutons +/-, l'écran alterné affiche la profondeur maximale ou l'heure.

- La température et la profondeur affichées sont correctes (0.0 m).
- L'alarme sonore fonctionne.
- Les réglages personnalisés d'écran vous conviennent

La D3 est alors prête à plonger.

**NOTE:** Le temps d'intervalle surface ne se déclenche pas avant la première plongée.

Après la plongée ou quand l'appareil n'effectue aucune immersion après son passage en mode plongée ou si aucun bouton n'est manipulé, l'écran revient automatiquement à l'affichage montre au bout de 5 minutes afin de préserver la pile.

### 3.1.2. INDICATEUR DE NIVEAU DE PILE ET ALARME DE CHANGEMENT DE PILE

L'ordinateur de plongée dispose d'un indicateur graphique de niveau de pile conçu pour informer l'utilisateur de l'imminence de la nécessité de remplacer la pile.

L'indicateur de niveau de pile apparaît toujours lors du passage en Mode Plongée. Pendant le diagnostic de la pile, l'éclairage électroluminescent s'allume. Les différents niveaux sont donnés dans le tableau ci-dessous et les illustrations montrent les affichages correspondants.

**TABLEAU 3.1 INDICATEUR DE NIVEAU DE PILE**

<b>Affichage</b>	<b>Opération</b>	<b>Figure 3.4</b>
BAT + 4 segments	Normal, pile pleine	a)
BAT + 3 segments	Normal, la pile faiblit ou la température est basse. Le changement de pile est conseillé si vous prévoyez des conditions de froid plus intense ou si vous projetez un voyage	b)
BAT + LOW + 2 segments + symbole pile faible	La pile est faible et son changement est conseillé. Le symbole pile faible est affiché et l'éclairage est désactivé	c)
BAT + ERR 1 segment + symbole pile faible	Changez la pile! Revient au mode Montre Démarrage et toutes autres fonctions désactivés	d)

La température ou une oxydation interne affectent le voltage de la pile. Si l'ordinateur reste inutilisé longtemps, le voyant de niveau de pile peut s'afficher même si la pile est encore en bon état. Ce voyant peut également apparaître lorsque la température est très basse et ce, même si la pile a une capacité suffisante à température normale. Dans tous ces cas, refaites un contrôle du niveau de pile.

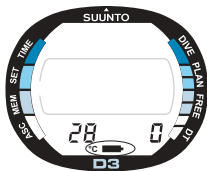

Fig. 3.7. Alarme d'usure de pile. Le symbole Pile indique que la pile est trop faible. Remplacement conseillé.



Fig. 3.8 Activation du marqueur. Pendant la plongée une annotation ou un marqueur peut-être placé sur la mémoire du profil en appuyant sur la bouton S (le signe attention s'affiche).

Après le contrôle du niveau de pile, le symbole du changement de pile est affiché sous la forme d'une pile (Fig. 3.7.).

Si ce voyant apparaît en Mode Surface ou si l'affichage est faible et peu visible, la pile n'est plus assez puissante pour faire fonctionner l'appareil et il est recommandé de la remplacer.

**NOTE:** Pour des raisons de sécurité, l'éclairage de l'écran ne fonctionne plus quand le symbole en forme de pile est affiché. L'indicateur de niveau de pile apparaît uniquement en Mode Gauge. Le symbole de changement de pile apparaît à la fois dans le Mode Gauge et le Mode Free.

### 3.1.3. FONCTIONS ET ALARMES DÉFINISSABLES PAR L'UTILISATEUR

La D3 comporte plusieurs des fonctions définissables, des alarmes de profondeur et de temps que vous pouvez régler selon vos préférences. Par exemple, la D3 possède un système breveté de pré-réglage de la partie basse de l'écran définissable par l'utilisateur.

Les affichages peuvent être réglés dans le mode surface. S'ils ne sont pas actifs, il faut entrer dans le

mode plongée. Le pré-réglage reste activé tant qu'un nouveau mode n'est pas choisi. L'écran de pré-réglage sera celui par défaut en mode plongée. Les autres affichages sont accessibles en appuyant sur le bouton +/- . Après 5 secondes, l'affichage revient automatiquement à l'écran par défaut.

### **3.1.3.1. RÉGLAGE DU RÉVEIL**

Le réglage s'effectue dans le Mode réglage (SET), ALM. Pour plus d'informations voir le chapitre 4.2.

### **3.1.3.2. RÉGLAGE DES ALARMES DE PLONGÉE**

Les alarmes (temps de plongée et profondeur maxi) se règlent depuis le Mode réglage (SET), DIVE AL. Pour plus d'informations voir le chapitre 4.5.

### **3.1.4. MARQUEUR DE PROFIL**

Pendant l'immersion vous avez la possibilité de marquer d'un repère un ou plusieurs points du profil de plongée. Le ou les points seront signalés par le clignotement du symbole attention (Fig. 3.8). lors du défilement du profil sur l'écran de l'instrument. Ils seront également repérés après le transfert des données sur un PC avec le logiciel Dive Manager de Suunto. Pour marquer le profil d'un repère, appuyez sur le bouton S. Le symbole attention s'affiche pour confirmer le marquage du point.



Fig. 3.9. Mode Apnée.



Fig. 3.10. Affichage en surface et affichage alternatif.

## 3.2. UTILISATION APNÉE

### 3.2.1. AVANT LA PLONGÉE EN MODE APNÉE

Si l'appareil est réglé en Mode Apnée il peut être utilisé pour la pratique de l'apnée ou pour la pratique du snorkeling (nage avec palmes, masque et tuba). En Mode apnée la D3 informe sur la profondeur, l'heure et enregistre toutes les secondes les informations pour la mémoire de profil.

Le Mode Apnée utilise les réglages du Mode Plongée (Voir chapitre 4.3. Réglage du Mode Plongée).

Si l'appareil est utilisé en Mode Apnée la mention FREE est affichée (Fig. 3.9.)

La D3 délivre des alarmes de temps et de profondeur qui peuvent assister l'apnéiste lors de son immersion (Voir chapitre 4.5 Réglages des alarmes).

### 3.2.2. RÉGLAGE DE L'AFFICHAGE DU MODE APNÉE

Les informations affichées dans le Mode Apnée peuvent être réglées avant la plongée.

Appuyez sur le bouton – en bas à gauche pour afficher (Fig. 3.10.)

- la profondeur maximum ou
- la température.

Appuyez sur le bouton + en bas à droite pour afficher (Fig. 3.10.)

- le temps d'immersion ,
- l'heure ou
- le nombre d'immersions.

### 3.2.3. PENDANT L'APNÉE

En Mode Apnée la profondeur courante est toujours affichée. La profondeur maximale, la température , l'heure et le nombre d'immersion sont disponibles à l'aide des affichages alternés.

En plus du temps d'immersion affiché en bas à droite, le temps d'apnée est affiché en minutes et secondes au centre de l'affichage (Fig. 3.11.) En appuyant sur le bouton S vous marquez le profil avec marqueur.



Fig. 3.11. Apnée. La profondeur réelle est de 1,4m et le temps de plongée est de 2 secondes.



Fig. 3.12. mémoire historique Apnée.



Fig. 3.13. Affichage de la mémoire historique journalière.

### 3.2.4. HISTORIQUE DE LA JOURNÉE D'APNÉE

A tout moment, Il est possible depuis le Mode Surface, d'entrer dans le Mode Mémoire Historique en appuyant simplement sur le bouton **S**. La mention DAY HIS et l'indicateur analogique de mode s'affichent (Fig. 3.12.), the display will show (Fig. 3.13.):

- l'apnée la plus profonde réalisée
- l'apnée la plus longue en minutes et secondes dans la fenêtre centrale
- le total du nombre d'apnées

Pour sortir du Mode Historique, il suffit d'appuyer sur le bouton **M** ou **S**.

### 3.2.5. INTERVALLE SURFACE EN MODE APNÉE

Toute remontée à une profondeur inférieure à 1.2 m engendre l'affichage du Mode Surface et donne les informations suivantes (Fig. 3.14.):

- l'intervalle surface en minutes et secondes. Après une heure d'intervalle surface le temps est affiché en heures et minutes.
- le temps en minutes et secondes de l'apnée la plus récente.
- la profondeur maximum en mètres [ft] de l'apnée la plus récente.

**NOTE:** La numérotation des apnées est différente de celle du Mode Gauge. Elle est basée sur le nombre d'apnées réalisées pendant une journée. Le nombre d'apnées est remis à zéro à minuit.



Fig. 3.14. Affichage au retour d'une apnée. Au centre le temps passé en surface.

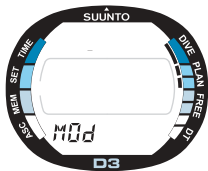

Fig. 3.15. Le réglage de la profondeur maximale d'utilisation est indiqué par la mention MOD et des indicateurs de mode.

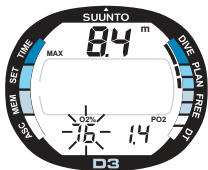

Fig. 3.16. Le mode Plongée affiche la profondeur maximale et les valeurs de  $O_2\%$  et de  $PO_2$  correspondantes.

### 3.3. UTILISATION EN MODE PROFONDIMÈTRE/TIMER

#### 3.3.1. RÉGLAGE DE LA PROFONDEUR MAXIMALE D'UTILISATION [MOD]

Le réglage de la MOD permet à un plongeur qui respire de l'air, du Nitrox ou du Trimix de déterminer la profondeur maximale d'immersion à laquelle le gaz est respirable et ce en fonction de la pression partielle sélectionnée.

À tout moment, il est possible depuis le Mode Gauge en surface d'entrer dans les réglages de la MOD. Il suffit d'appuyer sur le bouton **S**. après avoir affiché la mention MOD et l'indicateur analogique (Fig. 3.15.), l'affichage montre alors la profondeur maximale d'utilisation (MOD) et ce, en fonction des réglages de pourcentage d' $O_2$  et de  $PO_2$  (Fig 3.16.).

Pour utiliser le réglage de MOD

1. Depuis le Mode Gauge en surface, appuyer sur le bouton **S** pour sélectionner le réglage de MOD.
2. Attendre 2 secondes, et le calculateur de MOD s'active automatiquement. Le pourcentage d'oxygène clignote (Fig. 3.16.).

3. Pour changer la sélection, appuyer sur le bouton **S** pour obtenir la séquence suivante:  $\rightarrow O_2\%$  level  $\rightarrow PO_2$  level
4. Lorsque le pourcentage d' $O_2$  clignote, appuyer sur les boutons + et – pour augmenter ou diminuer le %. La MOD correspondante s'affiche automatiquement.
5. Lorsque la  $PO_2$  est sélectionnée, appuyer sur les boutons + et – pour augmenter ou diminuer la valeur. En appuyant sur le bouton **S**, vous basculez sur l' $O_2$  %.
6. Après avoir calculé votre MOD, quitter ce mode en appuyant brièvement sur le bouton **M**. Si vous maintenez le bouton **M** enfoncé, vous activez l'éclairage.

### 3.3.2. RÉGLAGE DE L’AFFICHAGE DU MODE GAUGE

Appuyer sur le bouton – en bas à gauche pour afficher (Fig. 3.5.):

- la profondeur maximale ou
- la température.

Appuyer sur le bouton + en bas à droite pour afficher (Fig. 3.5.):

- le temps d'immersion ou
- l'heure.



Fig. 3.17. la plongée vient de commencer.



Fig. 3.18. L'affichage en plongée. Profondeur réelle 10,2m, temps de plongée 27 min et 18 sec, température et temps de plongée sont indiqués au bas de l'écran.

### 3.3.3. INFORMATIONS DE BASE

L'ordinateur passe en mode surface dès que la profondeur est inférieure à 1.2 m, au delà l'appareil passe automatiquement en mode plongée (Fig. 3.17.).

Lors d'une plongée, les informations suivantes sont affichées (Fig. 3.18.):

- dans le haut de l'écran, la profondeur courante en mètre [ft].
- dans la fenêtre du milieu, un timer qui peut être réactivé par le plongeur.
- la profondeur maximale atteinte durant la plongée en mètres[ft], accompagnée de la mention MAX ou la température en °C [°F] en bas à gauche.
- Le temps de plongée en minutes avec la mention DIVE TIME ou l'heure avec la mention TIME en bas à droite.

### 3.3.4. INDICATEUR DE VITESSE DE REMONTÉE

La vitesse de remontée est indiquée graphiquement (Fig. 3.19) sur le côté gauche de l'écran de la façon suivante:

TABLEAU 3.2 INDICATEUR DE VITESSE DE REMONTÉE

Indicateur de vitesse de remontée	Equivalence en m/min
Pas de segment	Au dessous 4 m/min
Un segment	4 - 6 m/min
Deux segments	6 - 8 m/min
Trois segments	8 - 10 m/min
Quatre segments	10 - 12 m/min
Quatre segments, la mention SLOW, affichage profondeur clignotant, mention STOP et alarme sonore	Au delà 12 m/min ou continuellement au delà de 10 m/min

Lorsque la vitesse de remontée est supérieure à la vitesse autorisée, la mention SLOW s'affiche de manière alternée avec la profondeur signifiant ainsi que la vitesse de remontée est supérieure au maximum autorisé ou qu'elle a été dépassée de façon

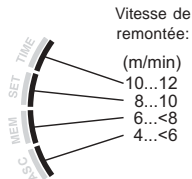

Fig. 3.19. Indicateur de vitesse de remontée. Les segments indiquent la vitesse de remontée.



Fig. 3.20. Indicateur de vitesse de remontée. La mention SLOW clignote, quatre segments s'affichent et l'alarme sonore se déclenche. La vitesse de remontée est supérieur à 10 m/min.



Fig. 3.21. Affichage de la surface. Vous revenez d'une plongée de 44 min à une profondeur maxi de 17,1m.

continue. La montre émet un bip sonore et la mention SLOW est affichée. Dès que la montre affiche la mention SLOW (Fig. 3.20), vous devez immédiatement réduire votre vitesse de remontée.

**NOTE:** L'indicateur de vitesse de remontée est disponible uniquement en Mode Gauge.

## DANGER:

Ne dépassez pas la vitesse de remontée. Une remontée rapide augmente les risques d'accidents.

### 3.3.5. INTERVALLE SURFACE APRÈS UNE PLONGÉE EN MODE GAUGE

Toute remontée à des profondeurs inférieures à 1.2 m [4 ft] entraîne le changement de l'affichage Mode Plongée par l'affichage du Mode Surface comportant les informations suivantes (Fig. 3.21):

- la profondeur maximale de la plongée la plus récente en mètres [ft]
- La profondeur instantanée en mètres [ft]
- Le temps d'intervalle surface en heures et minutes

Ou dans la partie basse de l'écran en fonction de la configuration choisie:

- Le temps total d'immersion de la plongée en minutes avec la mention DIVE TIME
- L'heure avec la mention TIME
- La profondeur maximale avec la mention MAX
- La température exprimée en °C ou en °F

### **3.3.6. NUMÉROTATION DES PLONGÉES**

Si l'intervalle surface est inférieur à 48 heures et que plusieurs plongées sont effectuées en Mode Gauge, on considère qu'elles font partie de la même série. Dans chaque série, les plongées sont données avec des numéros différents. La première plongée d'une série est notée Dive 1, la deuxième DIVE 2, la troisième DIVE 3, etc.

Si une nouvelle plongée est effectuée avec un intervalle surface inférieur à 5 minutes, l'ordinateur la considère comme n'étant qu'une seule plongée. L'affichage Mode Plongée réapparaît, le numéro de la plongée reste inchangé et le temps d'immersion total DIVE TIME repart d'où il s'était arrêté.

### 3.3.7. PRENDRE L'AVION APRÈS LA PLONGÉE

Le D3 ne calcule pas de temps d'attente avant un déplacement aérien. Toutefois, l'organisation américaine de secours aux plongeurs DAN (Dive Alert Network) recommande de suivre les règles suivantes:

- Respectez un intervalle de 12 heures minimum avant un déplacement sur des lignes commerciales avec une pressurisation correspondant à 2400 m d'altitude [8000 ft] afin d'éviter toute apparition de symptôme d'accident de décompression.
- Si vous avez effectué des plongées multiples sur plusieurs jours ou effectué des plongées avec des paliers de décompression, vous devez respecter un intervalle surface supplémentaire de 12 heures. En outre, L'Undersea and Hyperbaric Medical Society (UHMS) propose qu'un plongeur utilisant un mélange d'air standard et ne présentant pas de symptôme d'accident de décompression attende 24 heures pour prendre un avion dont la pression cabine correspond à 2400 m d'altitude. Cette règle admet 2 exceptions:
- Si le plongeur a totalisé moins de 2 heures d'immersion pendant les dernières 48 heures, l'attente recommandée avant un déplacement aérien est de 12 heures.
- Après chaque plongée ayant nécessité un palier de décompression, l'attente recommandée avant un déplacement aérien doit être d'au moins 24 heures et si possible de 48 heures.
- Suunto recommande de n'effectuer aucun déplacement aérien tant que les informations données par les limites conseillées par le DAN et l'UHMS ne le permettent pas.

### 3.4. ALARMES SONORES ET VISUELLES

Le D3 de suunto dispose d'alarmes visuelles et sonores pour avertir de la proximité de certaines limites ou du dépassement des limites programmées.

#### Un «BIP» court retentit quand:

- L'ordinateur repasse automatiquement en Mode Montre.

#### Une série continue de «BIP» et l'écran s'éclaire quand:

- La vitesse de remontée maximum de 10 m/min [33 ft/min], est dépassée. La mention SLOW apparaît (Fig. 3.20.). L'indicateur de vitesse de remontée est disponible uniquement en Mode Gauge.

Vous avez la possibilité de programmer des alarmes avant votre plongée. Vous pouvez régler des alarmes sur une profondeur maximum, un temps d'immersion et une heure. Les alarmes se déclencheront quand:

- La profondeur programmée est atteinte
  - Série continue de «BIP» pendant 24 secondes ou jusqu'à ce qu'un bouton soit sollicité.
  - La profondeur maximum clignote tant que la profondeur courante est supérieure à celle programmée.
- Le temps d'immersion programmé en Mode Gauge est écoulé
  - Série continue de «BIP» pendant 24 secondes ou jusqu'à ce qu'un bouton soit sollicité.
  - Le temps d'immersion clignote pendant une minute si aucun bouton n'est sollicité.

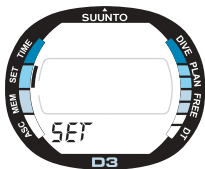

Fig. 4.1. Le mode réglage est indiqué par la mention SET et un indicateur de mode.

- Le temps d'immersion programmé en Mode Free est écoulé
  - Série continue de «BIP» pendant 3 secondes.
- L'heure réglée pour l'alarme est atteinte
  - L'heure s'affiche
  - Série de «BIP» pendant 24 secondes ou jusqu'à ce qu'un bouton soit sollicité.
  - L'heure clignote pendant une minute si aucun bouton n'est sollicité.

## 4. MODE RÉGLAGE [SET]

Les réglages de l'heure, de la date, du réveil, de la plongée bouteille ou de l'apnée ainsi que les réglages d'altitude, personnalisés et d'unité s'effectuent dans le Mode Réglage (Fig. 4.1.).

Pour entrer dans le Mode Réglage depuis les autres Modes appuyer sur le bouton **M**. La mention SET s'affiche dans le bas et l'indicateur de mode sur la gauche.

### 4.1. RÉGLAGE DE L'HEURE, DE LA DATE ET DU FUSEAU HORAIRE [TIME ]

Pour régler l'heure et la date:

1. Depuis le Mode Réglage appuyer sur le bouton **S** et sélectionner le réglage de l'heure (TIME) (Fig. 4.2).
2. Attendre 2 secondes et le Mode Réglage de l'heure s'active automatiquement. L'indicateur de mode apparaît et les secondes clignotent (Fig. 4.3).



Fig. 4.2. Mode réglage de l'heure.



Fig. 4.3. Le mode réglage de l'heure est activé et les secondes clignotent. Page I.

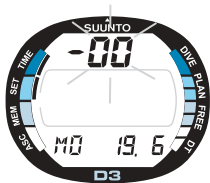

Fig. 4.4. L'année, le mois et le jour sont sélectionnés. Page II.



Fig. 4.5. L'heure fuseau horaire supplémentaire est sélectionnée. Page III.

3. Appuyer sur **S** pour changer la sélection de la manière suivante:

secondes -> heures -> minutes -> format 12/24 heures -> année -> mois -> date -> heures fuseau horaire -> minutes.

4. Lorsque les secondes clignotent, si vous appuyez sur -, les secondes reviennent à 00 et si vous appuyez sur +, la valeur augmente.

5. Quand les autres paramètres sont sélectionnés, ils clignotent. Appuyez sur + pour augmenter la valeur et sur - pour la diminuer. Si vous maintenez le bouton enfoncé l'affichage défile.

6. Après avoir réglé l'heure et la date, appuyer sur le bouton **M** pour conserver les réglages et retourner au Mode Réglage (SET). [SET].

#### NOTE:

- En fonction de la date, le jour de la semaine est calculé automatiquement.
- La date peut être réglée entre le 1er Janvier 1990 et le 31 Décembre 2089.

## NOTE:

- Si un affichage sélectionné clignote et qu'aucun bouton n'est manipulé dans les 10 minutes, le clignotement cesse, la D3 émet un BIP et revient automatiquement à l'affichage montre.
- L'éclairage de l'écran s'obtient en appuyant sur le bouton **M** pendant plus de 2 secondes.

## 4.2. RÉGLAGE DE L'ALARME RÉVEIL [ALM]

La D3 est dotée d'une alarme réveil. Lorsqu'elle se déclenche, le symbole  clignote pendant une minute et l'alarme sonore retentit pendant 24 secondes. L'alarme fonctionne chaque jour à l'heure choisie. Pour arrêter l'alarme sonore appuyer sur n'importe quel bouton.

Pour régler le réveil:

1. Une fois en Mode Réglage (SET), appuyer 2 fois sur le bouton **S** pour entrer dans la fonction réglage de l'alarme (Fig. 4.5).



Fig. 4.6. Mode réglage des alarmes journalières.

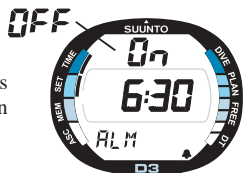

Fig. 4.7. Le mode réglage des alarmes journalières est activé.

2. Attendre 2 secondes que la fonction Réglage de l'alarme s'active automatiquement. L'indicateur de Mode Montre apparaît et la position de l'interrupteur On/Off clignote (Fig. 4.7.).
3. Appuyer sur S pour changer la sélection de la manière suivante:  
-> On/Off -> heures -> minutes
4. Quand l'interrupteur On/Off est sélectionné (clignotant), appuyer sur + ou - pour passer d'un état à l'autre. Quand l'alarme est sur On, le voyant de l'alarme réveil (symbole 📌) s'affiche dans le bas de l'écran à droite.
5. Régler les autres valeurs de la manière suivante:
  - Quand les autres paramètres sélectionnés clignotent, appuyer sur + ou - pour augmenter ou diminuer les valeurs. Pour faire défiler en continu maintenir le bouton enfoncé.
  - L'affichage 12/24 heures de l'alarme est identique à celui de l'affichage montre et se règle dans le Mode Réglage (Voir chapitre 4.1). Lorsque l'affichage 12 heures est sélectionné, contrôler que l'heure soit réglée correctement avec la mention AM pour le matin et PM pour l'après-midi.
6. Après avoir réglé l'alarme réveil, appuyer sur le bouton **M** pour sauvegarder les réglages et revenir au mode Réglage (SET).

### 4.3. COMPTE À REBOURS [TIMER D]

Dans ce mode, il est possible de programmer un compte à rebours. Une alarme de répétition de fonction est également disponible pour vous alerter à chaque fois qu'un nouveau compte à rebours commence.

Pour régler le compte à rebours:

1. Une fois en Mode Réglage (SET), appuyer trois fois sur le bouton **S** pour entrer dans la fonction réglage du compte à rebours (Fig. 4.8.)
2. Attendre 2 secondes que la fonction Réglage du compte à rebours s'active automatiquement. Les mentions SET et DT s'affiche.
3. Appuyer sur **S** pour changer la sélection de la manière suivante:

-> minutes -> secondes -> alarme de répétition

Lorsque les minutes et les secondes sont sélectionnées (clignotantes), appuyer sur - pour diminuer et sur + pour augmenter les valeurs.

4. Après avoir sélectionné le compte à rebours, l'alarme du compte à rebours est activée. L'alarme reprend un nouveau compte à rebours dès que le premier est terminé.

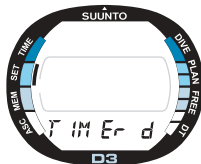

Fig. 4.8. Réglage du chronomètre.



Fig. 4.9. Le compte à rebours et l'alarme de répétition sont sélectionnés.

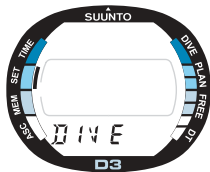

Fig. 4.10. Mode réglage Plongée.

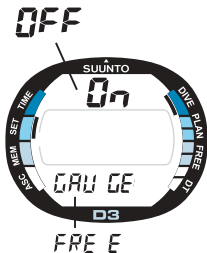

Fig. 4.11. Mode Plongée/Apnée. La fonction Possible/impossible clignote.

Pour activer ou désactiver cette alarme utiliser les fonctions [On/OFF] lorsqu'elles sont sélectionnées (clignotante) à l'aide des boutons + ou -.

5. Après avoir réglé le compte à rebours, appuyer sur le bouton **M** pour valider et retourner au Mode Réglage.

## 4.4. RÉGLAGE DU MODE PLONGÉE [DIVE]

Dans ce mode, vous pouvez sélectionner LE TYPE DE PLONGÉE (Gauge ou Free) ou désactiver le Mode Plongée. Si vous sélectionnez OFF, les fonctions ordinateur de plongée sont désactivées, la D3 n'est plus alors qu'une montre étanche.

**NOTE:** Si le Mode Plongée est désactivé (réglé sur OFF), l'appareil ne passera pas en Mode Plongée (Gauge ou Free) si il est immergé. Si le Mode Plongée est désactivé, seules les fonctions montre et compte à rebours seront disponibles durant l'immersion.

### 4.4.1. RÉGLAGE DU MODE GAUGE

Pour régler le Mode Gauge:

1. Une fois en Mode Réglage (SET), appuyer quatre fois sur le bouton S (Fig. 4.10.).

2. Attendre 2 secondes que la fonction s'active automatiquement. Pour activer ou désactiver le mode Gauge ou Free utiliser les fonctions [On/OFF] lorsqu'elles sont sélectionnée (clignotantes) à l'aide des boutons + ou - (Fig. 4.11.).

3. Appuyer sur **S** pour changer la sélection de la manière suivante:

-> On/OFF -> GAUGE/FREE Mode

Lorsque le Mode Gauge/Free est sélectionné (clignotant), appuyer sur + ou - pour passer en Mode Gauge.

4. Après avoir sélectionné le Mode Gauge, vous pouvez changer l'intervalle d'enregistrement à 10, 20, 30 ou 60 secondes en appuyant sur le bouton **S**.

5. Après avoir réglé le Mode GAUGE, appuyer sur le bouton **M** pour valider et retourner au Mode Réglage [SET].

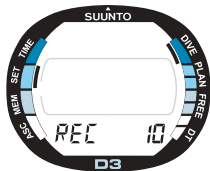

Fig. 4.12. Choix de l'échantillonnage sélectionné.

## 4.4.2. RÉGLAGE DU MODE FREE

Appuyer sur le bouton **M** pour valider et retourner au Mode Réglage.

1. Une fois en Mode Réglage (SET), appuyer quatre fois sur le bouton **S** (Fig. 4.10.).
2. Attendre 2 secondes pour que la fonction s'active automatiquement. Pour activer ou désactiver le mode Gauge ou Free utiliser les fonctions [On/OFF] lorsqu'elles sont sélectionnées (clignotantes) à l'aide des boutons + ou - (Fig. 4.11.).
3. Appuyer sur **S** pour changer la sélection de la manière suivante:

-> On/OFF -> GAUGE/FREE Mode

Lorsque le Mode Gauge/Free est sélectionné (clignotant), appuyer sur + ou - pour passer en Mode Free.

5. Après avoir réglé le Mode GAUGE, appuyer sur le bouton **M** pour valider et retourner au Mode Réglage [SET].

## 4.5. RÉGLAGE DES ALARMES DE PLONGÉE [DIVE AL]

La D3 est dotée d'une alarme de profondeur. Lorsqu'elle se déclenche le symbole  clignote tant que la profondeur est supérieure à celle programmée et l'alarme sonore retentit pendant 24 secondes. Pour arrêter l'alarme sonore appuyer sur n'importe quel bouton.

Réglage de l'alarme de profondeur:

1. Depuis le Mode Réglage [SET], appuyer sur le bouton S 5 fois pour accéder au Mode Réglage des alarmes de plongée (Fig. 4.13.).
2. Attendre 2 secondes pour que la fonction Réglage des alarmes de plongée s'active automatiquement. L'interrupteur On/Off clignote (Fig. 4.14.).
3. Appuyer sur le bouton S pour changer la sélection de la manière suivante:

On/Off - alarme de profondeur - alarme du temps de plongée en minutes (- alarme du temps de plongée en secondes)



Fig. 4.13. Mode réglages des alarmes de plongée.

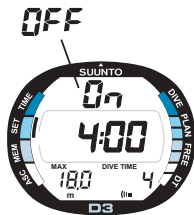

Fig. 4.14. Alarme de temps de plongée. Au centre de l'affichage il y a moins de 5 minutes de temps de plongée.

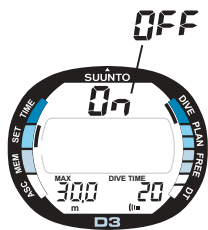

Fig. 4.15. Alarme de temps de plongée. L'affichage montre un temps de plongée supérieur à 5 minutes.

4. Quand l'interrupteur On/Off est sélectionné (clignotant), appuyer sur + ou - pour passer d'un état à l'autre. Lorsque l'interrupteur est sur ON, l'indicateur d'alarme de profondeur (symbole  $\llcorner$ ) s'affiche en bas à droite de l'écran.

6. Lorsque les chiffres de la profondeur sont sélectionnés (clignotants), appuyer sur + pour augmenter la valeur ou - pour la diminuer, par tranche de 0,5 m. Pour faire défiler en continu maintenir le bouton enfoncé. La plage de profondeur va de 3 à 99.5 m. Si la profondeur est réglée sur 0, l'alarme est désactivée.

7. Lorsque le temps de plongée en minutes est sélectionné (clignotant) appuyer sur + ou - pour changer le temps. Si le temps de plongée est inférieur à 5 minutes, le temps de plongée en secondes est réglable. Ceci est surtout intéressant pour les apnéés (Fig. 4.11.). Si le temps de plongée excède 5 minutes les secondes ne sont pas affichées (Fig. 4.15.).

8. Après avoir réglé l'alarme de profondeur, appuyer sur le bouton M pour sauvegarder les réglages et revenir au mode Réglage [SET].

## 4.6. RÉGLAGES DES UNITÉS [ADJ]

Dans ce mode, il est également possible de choisir les unités de mesure (Métrique, m/C° ou Impérial, ft/F°).

Pour régler les unités:

1. Depuis le Mode Réglage [SET], appuyer sur le bouton **S** 6 fois pour accéder au Mode Réglage des unités (Fig. 4.16.).
2. Attendre 2 secondes pour que le mode réglage s'active automatiquement. L'unité commence à clignoter (Fig. 4.17.).
3. Appuyer sur le bouton **S** pour changer la sélection. Quand le réglage des unités est sélectionné (clignotantes), appuyez sur + ou - pour les changer (Fig. 4.17.).
4. Après avoir réglé les paramètres désirés, appuyer sur le bouton **M** pour sauvegarder les réglages et revenir au mode Réglage [SET].

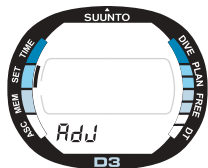

Fig. 4.16. Mode réglage des unités de mesure.

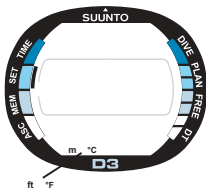

Fig. 4.17. Réglage des unités de mesure.

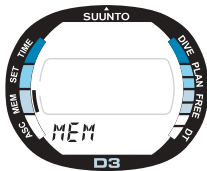

Fig. 5.1. Mode Mémoire.

## 5. MÉMOIRES ET TRANSFERT DE DONNÉES [MEM]

Le Menu Mémoires de la D3 comprend une mémoire combinée carnet de plongée et profil de plongée, une mémoire historique et une fonction transfert de données par interface PC.

**NOTE:** Après une plongée, le Mode Mémoire n'est pas accessible pendant les 5 premières minutes.

Depuis les autres modes, appuyez sur le bouton M pour accéder au Mode Mémoire. La mention MEM dans le bas de l'écran et l'indicateur de Mode à gauche s'affichent lorsque le Mode Mémoire est sélectionné (Fig. 5.1.).

Si aucun bouton n'est manipulé dans les 5 minutes, la D3 émet un «BIP» et repasse automatiquement à l'affichage.

Cet instrument possède une mémoire élaborée d'une capacité importante enregistrant les paramètres dans la mémoire carnet de plongée et profil de plongée. Les informations sont enregistrées dans la mémoire profil de plongée en fonction de la valeur d'échantillonnage. La valeur d'échantillonnage en Mode Gauge est réglable à 10, 20, 30 et 60 s et en mode

Free 1s. Les plongées plus courtes que les intervalles d'enregistrement ne sont pas mémorisées.

Pour accéder au Mode Mémoire carnet de plongée:

1. Depuis le Mode Mémoire, appuyer sur le bouton S pour sélectionner le Mode Mémoire carnet de plongée ( fig. 5.2.). La mention LOG s'affiche dans le bas de l'écran.

2. Attendre 2 secondes pour que le mode mémoire carnet de plongée s'active automatiquement. Pour chaque plongée, il y a 4 pages d'informations.

3. Appuyez sur le bouton S pour aller de la page I, II, III à IV

Le carnet de plongée commence toujours par les paramètres de la plongée la plus récente. Le mot END s'affiche entre la plongée la plus ancienne et la plus récente (Fig. 5.7).

**NOTE:** La chronologie du carnet de plongée est déterminée par la date et non par son numéro.



Fig. 5.2. Mode mémoire carnet de plongée.



Fig. 5.3. Carnet de plongée. Page I.



Fig. 5.4. carnet de plongée.  
Page II Informations principales.

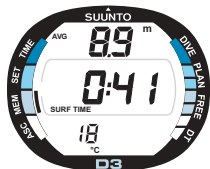

Fig. 5.5. carnet de plongée.  
Page III Intervalle surface,  
profondeur moyenne.

Les quatre pages sont constituées de la façon suivante:

### Page I, affichage principal (Fig. 5.3)

- Numéro de la plongée dans la série, les plongées bouteilles Air/EAN sont indiquées avec un D et un chiffre, les apnées par un F et un chiffre.
- Heure de départ et date de la plongée.

### Page II (Fig. 5.4)

- Profondeur maximum atteinte  
(NOTE: Due à une résolution plus faible, la lecture peut être différente de la profondeur maximum enregistrée dans la mémoire historique de plus de 30 cm.
- Temps total d'immersion
- Après une plongée bouteilles, l'indication SLOW clignote en alternance avec la profondeur maximale si le plongeur a dépassé la vitesse maximum de remontée autorisée
- Pour les apnées, la plus grande profondeur atteinte, le temps passé à la plus grande profondeur et le temps total de la plongée.

### Page III (Fig. 5.5)

- Profondeur moyenne
- Intervalle surface avec la plongée précédente
- La température à la profondeur maximale.

### Page IV (Fig. 5.6)

- Défilement automatique du profil de la plongée avec:
- clignotement du symbole de mise en garde du plongeur, si le repère de marquage a été utilisé
- la mention SLOW clignotantes quand elle est apparue en plongée,

Le carnet de plongée commence toujours par les paramètres de la plongée la plus récente. Appuyer sur - pour appeler les informations des autres plongées. Pour remonter dans la mémoire et faire défiler les plongées, maintenir le bouton - enfoncé. Pour avancer dans le carnet de plongée appuyer sur +. Le mot END s'affiche entre la plongée la plus ancienne et la plus récente (Fig. 5.7).

La mémoire enregistre à peu près les 36 dernières heures de plongée en Mode AIR/Nitrox et environ 2



Fig. 5.6. carnet de plongée. Page IV Profil du temps spécifique.

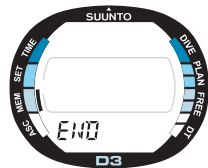

Fig. 5.7. carnet de plongée, fin de mémoire. La mention END est affichée entre la plongée la plus ancienne et la plus récente.

heures en Mode Apnée. Au-delà, chaque nouvelle plongée provoque l'effacement de la plus ancienne. Le contenu de la mémoire est préservé et ce même lors du changement de pile, à condition qu'il soit effectué conformément aux instructions.

## MODE GAUGE MÉMOIRE PROFIL DE PLONGÉE [PRO]

Le défilement du profil de plongée commence automatiquement lorsque la page IV est affichée (Fig. 5.6).

Le temps de plongée est visible à chaque affichage, le temps d'échantillonnage des séquences est d'environ 2 secondes. La profondeur affichée correspond à la profondeur maximum atteinte durant la séquence.

Après la dernière séquence, la D3 revient à la page I de la même plongée. Si vous le désirez vous pouvez appeler de nouveau le profil de la même plongée en suivant la procédure décrite.

Le défilement du profil peut être arrêté à n'importe quel moment en appuyant sur n'importe quel bouton.

- Appuyer sur le bouton **S** pour arrêter le défilement et afficher la page I de la même plongée.
- Appuyer sur + pour arrêter le défilement et faire défiler la suivante.
- Appuyer sur - pour arrêter le défilement et faire défiler la précédente.
- Appuyer sur le bouton **M** pour arrêter le défilement et revenir au début du carnet de plongée.
- Appuyer sur le bouton **M** 2 fois pour sortir du carnet de plongée et entrer dans le Mode Mémoire.

## 5.2. MÉMOIRE HISTORIQUE

La mémoire historique est un résumé de toutes les plongées et les apnées enregistrées par la D3. La mémoire historique des plongées bouteilles et des apnées sont séparées. Pour accéder à la mémoire historique:

1. Depuis le Mode Mémoire, appuyer sur le bouton S 2 fois pour sélectionner le Mode Mémoire historique (Fig. 5.8). La mention HIS s'affiche dans le bas de l'écran.

2. Attendre 2 secondes pour que le mode mémoire historique s'active automatiquement. L'écran affiche les paramètres suivants:

- La profondeur maximum jamais atteinte
- Le total cumulé des temps d'immersion en heure
- Le nombre total des plongées.

Les plongées sont affichées avec la lettre D située en bas à gauche de l'affichage.

999 plongées et 999 heures de plongées peuvent être enregistrées. Au delà, le compteur revient à 0.



Fig. 5.8. Mémoire historique des plongées.



Fig. 5.9. Mémoire Historique d'une plongée. Nombre total de plongées, nombre d'heures et profondeur maximum.



Fig. 5.10. Mémoire historique des Apnées.

**NOTE:** La profondeur maximum atteinte peut être remise à zéro au moyen de l'interface PC et du logiciel Suunto Dive Manager disponibles en option.

3. Pour visualiser la mémoire historique des apnées, appuyer sur le bouton + ou - lorsque le mode mémoire historique est sélectionné. L'écran affiche les paramètres suivants (Fig. 5.10.):

- La profondeur maximum jamais atteinte,
- Le temps d'apnée le plus long.

Les apnées sont affichées avec la lettre F située en bas à gauche de l'affichage.

### **5.3. TRANSFERT DE DONNÉES ET INTERFACE PC (TR-PC)**

La D3 peut être connectée à un ordinateur de type IBM ou compatible à l'aide de l'interface PC et de son logiciel SUUNTO DIVE MANAGER disponibles en option. L'interface permet de transférer vers le PC toutes les données mises en mémoire par l'instrument. Le logiciel peut être également utilisé comme support pédagogique et outil de démonstration ou pour constituer un carnet de plongée informatisé très détaillé. Il est également possible de gérer plusieurs carnets de plongée. Il est également facile d'imprimer le(s) carnet(s) de plongée et leurs profils.

La transmission des données s'effectue par le biais des contacts humides de la D3. Le PC reçoit les informations suivantes:

- profil de profondeurs de la plongée,
- temps d'immersion,
- intervalle surface,
- le numéro de la plongée
- le type d'immersion (plongée/apnée)
- température en début de plongée, à la profondeur maximum et à la fin de la plongée,
- date (année, mois et jour) et heure de départ de la plongée,
- renseignements complémentaires (alarmes d'infractions, SLOW, les symboles des marqueurs de profil, surface),
- numéro d'identification de l'appareil
- identification personnelle (30 caractères),

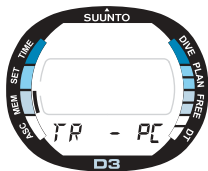

Fig. 5.11. Transfert de données et interface P.C.

Il est également possible de saisir manuellement des informations et commentaires supplémentaires dans les fichiers enregistrés sur le PC. L'option interface PC comprend le boîtier d'interface, le logiciel et un manuel complet d'installation et de démarrage.

Pour accéder au transfert de données:

1. Depuis le Mode Mémoire, appuyer sur le bouton S 3 fois pour sélectionner le Mode transfert (Fig. 5.11). La mention TR-PC s'affiche dans le bas de l'écran.
2. Attendre 2 secondes que le mode mémoire historique s'active automatiquement.

**NOTE:** Lorsque le Mode Transfert de données est sélectionné, les contacts humides du passage automatique en Mode Plongée sont activés pour l'interface, le Mode Plongée ne peut s'activer même si l'appareil est immergé. Il est indispensable de quitter le Mode Transfert de données pour pouvoir plonger. Le Mode Transfert de données arrête également le chronomètre.

Lorsque le transfert de données est terminé, appuyer sur le bouton M pour sortir de la fonction transfert de données et revenir au Mode Mémoire (MEM). Si

le transfert de données n'est pas effectué ou si aucun bouton n'est manipulé dans les 5 minutes, la D3 émet un «BIP» sonore et repasse automatiquement en Mode Montre.

A l'aide du logiciel, vous avez la possibilité de régler certaines options telles que:

- rentrer 30 caractères d'identifications personnelles (votre nom par exemple),
- Faire une remise à zéro de la Mémoire Historique.

## **5.4 SECTIONS SUUNTOSPORTS .COM**

SuuntoSports.com est un site web gratuit pour les communautés, où vous pouvez affiner et partager les données qui sont enregistré par votre instrument Suunto et de les analyser à l'aide d'une interface spécifique. Suuntosports.com de nombreux avantages qui vous aiderons à profiter pleinement de votre D3.

Si vous êtes déjà en possession d'un appareil Suunto, vous pouvez accéder à toutes les fonctions du site au travers et ce grâce à un formulaire d'enregistrement. Si vous ne possédez pas encore d'instrument, connectez-vous et inscrivez-vous. En tant que visiteur vous pouvez naviguer et lire, votre inscription vous permet d'utiliser d'autres fonctions et de participer à des discussions.

### **SYSTÈME NÉCESSAIRE**

SuuntoSports.com nécessite la configuration suivante

- Connexion Internet
- Modem: 56k minimum ou plus

- Browser: IE 4.0 ou mieux, Netscape 4.7x ou plus récent
- Résolution: minimum 800 x 600, optimisé pour 1024 x 768

## SECTION SUUNTOSPORTS.COM

SuuntoSports.com comprend trois sections et de nombreuses fonctions. Les paragraphes suivants décrivent les fonctions de bases de suuntosports.com. Vous trouverez sur le site des instructions détaillées sur toutes les fonctions et activités et un guide pas à pas détaillé. Cette aide est disponible à chaque page du site, son icône est située sur la droite de l'écran. L'aide est fréquemment mise à jour lors des développements du site.

SuuntoSports.com propose plusieurs possibilités de recherche sur le site. En plus d'une recherche libre, vous pouvez chercher, par exemple, des groupes, des utilisateurs, des réseaux, des liens et des sports.

Les informations publiées sur suuntosports.com comportent des liens qui vous vous évite de revenir à chaque fois à la première page. Par exemple, si vous visualisez une page sur un réseau, vous pouvez suivre les liens et voire toutes les informations relatives au réseau si toutefois l'émetteur autorise la publication de ses informations.

## MY SUUNTO

La section My Suunto concerne vos informations personnelles. Vous pouvez enregistrer des informations vous concernant, sur votre ordinateurs, sur votre sports et vos activité, etc.

Lorsque vous mettez à jour vos informations personnelles sur suuntosports.com, elles sont affichées dans la rubrique information personnelle. C'est d'ici que vous les contrôlez et que vous décidez si elles peuvent être présentées à toutes les communautés ou si elles doivent être limitées à certains groupe.

Lorsque vous avez entrez vos informations sur suuntosports.com, vous pouvez créer des pages à l'aide de toutes ces informations. Vous pouvez les éditer et les comparer avec celles d'autres utilisateurs.

La section My Suunto contient un calendrier que vous pouvez utiliser pour noter des événements important ou tout autre information utile.

## COMMUNAUTÉS

Dans la section Communautés, l'utilisateur de suuntosports.com peut créer ou rechercher des groupes et diriger les siens. Par exemple, vous pouvez créer un groupe avec tous vos amis, et échanger les informations sur vos voyages, donner des conseils et décider où et quand vous allez plonger ensemble. Les groupes peuvent être ouvert ou fermé – fermé signifie que vous devez être membre et être accepté avant de pouvoir participer aux activités du groupe.

Tous les groupes ont une page d'accueil sur laquelle on trouve toutes les informations relatives au groupe, elle comporte les news, les annonces et d'autres informations. Les membres d'un groupe peuvent utiliser des bulletins d'information spécifiques, des chats et le calendrier du groupe, ajouter des liens et gérer les activités du groupe.

## SPORTS FORUM

Suuntosports.com possède un forum pour chaque secteur d'activité Suunto. Les caractéristiques et les fonctions de bases sont les mêmes pour les forums sports et les forums spécifiques, à savoir les news, les bulletins et les chats. Les utilisateurs peuvent proposer des liens vers d'autres sites de sports et d'équipement.

Les forums sports comporte une présentation des réseaux de distribution qui ont un lien avec l'activité. Les utilisateurs peuvent les classer en incluant des commentaires, ils seront, la fois suivante, publié avec. Un classement peut être créer pour d'autres choses, par exemple un classement sur les meilleurs site de plongée, quel est le groupe qui possède le plus de membre, qui a charger le plus de page, etc.

### POUR DÉMARER

Pour rejoindre la communauté de suuntosports.com, connectez-vous à internet et lancez votre browser et allez sur [www.suuntosports.com](http://www.suuntosports.com). Lorsque la page d'accueil s ouvre, cliquez sur le bouton Register et enregistrez vous et votre ordinateur. Vous pouvez changer et mettre à jour votre équipement par la suite dans la section My Suunto.

Après votre enregistrement, vous entrez automatiquement dans la page d'accueil de suuntosports.com, elle comporte l'architecture du site et les fonctions principales.

Note! SuuntoSports.com est en développement permanent, son contenu est susceptible d'être modifié.

## **6. ENTRETIEN ET RÉVISION**

Cette montre/ordinateur de plongée Suunto est un instrument de précision complexe. Bien qu'elle ait été conçue pour endurer les rigueurs de la plongée, elle doit être traitée avec soin et attention comme tout instrument de précision.

### **6.1. PRENDRE SOIN DE VOTRE D3**

- Ne tentez JAMAIS d'ouvrir le boîtier de votre D3, ou de démonter les boutons poussoirs.
- La D3 doit être révisée par un spécialiste conseil agréé tous les deux ans ou après 200 plongées. La révision comprend une vérification générale de fonctionnement, le changement de la pile ainsi que d'un test d'étanchéité. Cette révision nécessite un outillage spécial et une formation spécifique et doit par conséquent être réalisée uniquement par un personnel qualifié. Ne tentez pas d'intervenir vous-même.
- Si des traces d'humidité apparaissent à l'intérieur du boîtier ou du compartiment pile, faites immédiatement réviser votre appareil par un spécialiste-conseil.
- Si l'écran comporte des rayures, des fissures ou tout autre dommage qui peuvent l'affaiblir, faites le remplacer par un spécialiste-conseil.
- Vérifiez la solidité de la boucle et des pompes qui maintiennent le bracelet. Faites remplacer les pompes immédiatement par un spécialiste conseil Suunto si elles présentent des signes de faiblesse.
- Lavez et rincez l'instrument à l'eau douce après chaque utilisation.

- Protégez l'appareil des chocs, des fortes chaleurs, des expositions directes au soleil et des attaques chimiques. Il n'est pas conçu pour résister à des chocs violant comme celui de la chute d'une bouteille de plongée ou aux agents chimiques tels que l'essence, les solvants de nettoyage, les aérosols, les colles, les peintures, l'acétone, l'alcool, etc. Les réactions chimiques avec de tels produits peuvent endommager les joints, le boîtier et l'aspect de l'instrument.
- Ranger votre ordinateur dans un endroit sec lorsqu'il n'est pas utilisé.
- L'instrument affiche un voyant en forme de pile quand l'autonomie est trop faible. Si cela arrive n'utilisez pas l'instrument tant que la pile n'a pas été remplacée (Voir chapitre 3.1.2.)
- Ne serrez pas trop le bracelet de la D3. Laissez suffisamment de place pour passer un doigt entre le bracelet et le poignet. Utilisez la rallonge de bracelet souple pour porter la D3 avec un vêtement de plongée.

## 6.2. ENTRETIEN

Si la D3 n'est pas nettoyée régulièrement, elle se recouvre d'un léger film, souvent invisible à l'œil nu, semblable à celui qui se forme sur la vitre d'un aquarium. Ce film est dû aux impuretés organiques présentes dans l'eau de mer comme dans l'eau douce. L'huile solaire, le silicone en aérosol ou sous forme de graisse accélèrent le processus. Ces dépôts finissent par retenir l'humidité aux abords du contact humide, ce qui perturbe le fonctionnement de l'instrument.

Le contact humide peut être nettoyé avec un brosse à poils nylon (brosse à dent).

**IMPORTANT:** L'instrument doit être trempé et rincé abondamment à l'eau

douce, puis sécher avec serviette propre, sèche et douce après chaque plongée. Assurez-vous que tous les cristaux de sel et les grains de sable ont été éliminés. Examinez l'intérieur de la D3 par la vitre de l'écran afin de détecter toute trace d'eau ou d'humidité. Ne l'utilisez pas si vous détectez des traces d'eau ou d'humidité.

#### ATTENTION

- Ne séchez pas l'appareil avec de l'air comprimé.
- N'utilisez pas de solvants ou d'autres nettoyants liquides risquant d'endommager l'appareil lorsque vous le nettoyez.
- Ne testez pas et n'utilisez pas l'appareil en caisson sans l'immerger.

### **6.3. CONTRÔLE D'ÉTANCHÉITÉ**

La D3 doit subir un contrôle d'étanchéité après le remplacement de la pile d'autres opérations d'entretien. Ce contrôle nécessite un outillage spécifique et une formation particulière.

Vérifiez fréquemment l'étanchéité de la vitre. Si des traces d'humidité sont perceptibles à l'intérieur du boîtier, il y a une fuite. Toute fuite doit être traitée sans attendre sinon l'humidité endommagera sérieusement l'instrument au point de le rendre irréparable. Suunto décline toute responsabilité en ce qui concerne les dégâts causés par l'humidité dans la D3 si les instructions données dans ce manuel n'ont pas été suivies scrupuleusement.

En cas de fuite, rapporter immédiatement la d3 à un spécialiste-conseil Suunto.

## Compartiment pile

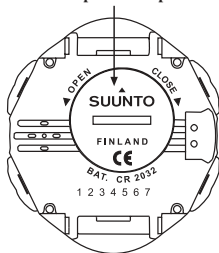

Fig. 6.1. Compartiment pile.  
Bouchon.

## 6.4. CHANGEMENT DE PILE

### NOTE:

Il est préférable de faire effectuer le changement de pile par un spécialiste-conseil Suunto. Il est indispensable de respecter scrupuleusement la bonne procédure afin d'éviter toute fuite dans le compartiment pile ou dans l'ordinateur.

### ATTENTION:

Les dégâts causés par un mauvais changement de pile ne sont pas couverts par la garantie. Seules les pièces d'origines doivent être utilisées.

### ATTENTION:

Toutes les informations de profil, de réglages personnalisés et d'alarmes sont conservés dans la mémoire de l'appareil durant le changement de pile. Toutefois l'horloge et l'alarme réveil sont déréglées.

Lorsqu'une intervention est réalisée sur le compartiment pile, la propreté est primordiale. La plus petite particule peut engendrer une fuite.

**KIT PILE:** Il comprend une pile bouton de 3.0V au lithium, un bouchon de compartiment pile et un joint torique. Ne jamais faire contact en même temps sur les deux faces de la pile.

Ne jamais toucher les surfaces de la pile avec les doigts sales.

## 7. DESCRIPTION TECHNIQUE.

### 7.1. CARACTÉRISTIQUES TECHNIQUES

Dimensions et poids:

- Largeur: 48.9 mm
- Hauteur: 54,8 mm
- Epaisseur: 15.8 mm
- Poids: 50.3 g

Profondimètre (GAUGE):

- Capteur de pression compensé en température.
- Etalonnage pour de l'eau de mer, en eau douce les valeurs sont inférieures de 3% (conforme au prEN 13319).
- Profondeur maximale d'utilisation: 80 m (conforme au prEN 13319).
- Précision:  $\pm 1\%$  au minimum entre 0 et 80 m (conforme au prEN 13319).
- Plage de profondeur: 0 à 99.9 m.
- Résolution: 0.1 m

Thermomètre:

- Résolution: 1°C
- Plage d'affichage: -20 à + 50°C.
- Précision:  $\pm 2^\circ\text{C}$  après 20 minutes

## Horloge:

- Précision:  $\pm 15$  s/mois à 20°C
- Affichage: 12 ou 24 heures

## Autres affichages:

- Temps d'immersion: 0 à 999 min (plongée)  
0 à 99 min (apnée)
- Compteur de plongée: 0 à 99 pour des plongées successives.

## Mémoire carnet de plongée et profil:

- Echantillonnage en plongée: Réglable à 10, 20, 30 ou 60 secondes enregistre la profondeur maxi à chaque séquence.
1. Echantillonnage en apnée: 2 secondes
  2. Capacité mémoire:

	Mode apnée	Mode plongée			
Echantillonnage	1s	10s	20s	30s	60s
Mémoire	2h	18h	36h	54h	108h

- Résolution de la profondeur: 0.3 m
- Résolution du temps de plongée: temps d'échantillonnage.

### Plages d'utilisation:

- Altitude: 0 à 3000 m au-dessus du niveau de la mer.
- Température de fonctionnement: 0 à 40°C.
- Température de stockage: - 20 à + 50°C.
- Il est recommandé de conserver l'appareil dans un endroit sec à une température moyenne.

**NOTE:** Ne laissez JAMAIS l'ordinateur en plein soleil.

### Pile:

- Type: 3V lithium CR 2032
- Autonomie de stockage: jusqu'à 18 mois environ.
- Remplacement: 18 mois en fonction de l'activité.
- Autonomie approximative à 20°C:
  - en mode montre et sans activation des autres fonctions: 18 mois environ
  - L'autonomie est directement sujette à la consommation d'énergie contenue dans la pile.
  - Du fait que la fonction montre est permanente, l'autonomie de la pile sera d'autant moindre que le nombre de plongées sera élevé et que les alarmes sonores, visuelles et l'éclairage auront été sollicités.
  - L'autonomie est affectée par les paramètres suivants:

- La durée des plongées.
- Les conditions dans lesquelles l'instrument est utilisé ou stocké (en outre la température / conditions de froid). Au-dessous de 10°C l'autonomie n'est plus que de 50 à 75% de ce qu'elle serait à 20°C.
- L'utilisation de l'éclairage et des alarmes sonores.
- La qualité de la pile (certaines piles lithium s'épuisent de manière inexplicable et imprévisible).
- La durée de stockage avant l'achat. La batterie étant mise en usine.

**NOTE:**

Le froid ou une oxydation interne de la pile peuvent provoquer l'affichage du voyant de changement de pile alors que sa capacité est suffisante. Dans ce cas, en général, le voyant disparaît quand l'appareil est remis en Mode Plongée.

## 8. GARANTIE

**NOTE:** Les conditions de garantie varient d'un pays à l'autre. L'ordinateur de plongée est livré avec la garantie applicable dans le pays de destination.

Cet ordinateur de plongée Suunto est garanti contre tout défaut de fabrication et matière sur une période de deux ans à compter de la date d'achat sous réserve des conditions et en accord avec les termes ci-dessous :

L'instrument doit être révisé ou réparé uniquement par un spécialiste-conseil ou un importateur Suunto agréé.

Cette garantie ne couvre pas les dommages causés à l'appareil par un emploi et un entretien incorrects, un manque de soin, une modification ou une réparation non conforme. Cette garantie devient nulle et non avenante si les entretiens préventifs et courants ne sont pas réalisés dans le strict respect des procédures relatives à ce produit.

En cas de réclamation au titre de la garantie ou de toute autre demande, retourner l'appareil à vos frais à votre revendeur Suunto ou à un atelier agréé. Joindre votre nom et adresse, la facture et la fiche d'entretien. La garantie sera honorée et l'appareil réparé ou remplacé sans frais et renvoyé dans un délai jugé raisonnable par votre revendeur Suunto dans la mesure où il dispose des pièces nécessaires. Toutes les réparations non couvertes par cette garantie sont à la charge du propriétaire.

Toutes garanties tacites, relatives ou non aux garanties tacites commerciales d'utilisation courante sont valables à compter de la date d'achat et suivant les conditions énoncées ici. Suunto ne peut être tenu pour responsable de la perte de jouissance du produit ni des coûts consécutifs à cette perte de jouissance, des frais supportés par le propriétaire ou des préjudices subis par lui. Toutes garanties non énoncées ici sont expressément exclues.

Cette garantie ne couvre pas une interprétation ou une garantie particulière de la part des revendeurs ou représentants au vu des dispositions de cette garantie. Aucun revendeur ou représentant n'est autorisé à apporter des modifications ou des compléments de garantie.

Cette garantie ne couvre pas les changements de pile.

Ce manuel doit être conservé avec l'ordinateur de plongée.

## 9. LEXIQUE

### Accidents de décompression

Troubles physiologiques causés par la formation de bulles d'azote dans les tissus ou liquides corporels à la suite d'une procédure de décompression incorrecte.

ADD

Abréviation de Accidents De Décompression.

Apnée

Absence de respiration.

Apnéiste

Plongeur qui retient sa respiration. Sa seule source d'air est celle contenue dans ces poumons gonflés en surface.

ASC RATE

Abréviation de «Ascent Rate» signifiant vitesse de remontée.

ASC TIME

Abréviation de «Ascent time» signifiant durée totale de remontée.

Autonomie en air

Temps de plongée restant, calculé en fonction de la pression d'air dans la bouteille, la pression ambiante et la consommation en air.

Azote résiduel

Excédent d'azote persistant dans le corps après une ou plusieurs plongées.

CEILING

Profondeur plafond.

Compartiment	Entité mathématique utilisée dans les calculs d'absorption et d'élimination pour modéliser les transferts d'azote dans les tissus du corps humain.
DAN	Abréviation de Divers Alert Network, organisation américaine de secours aux plongeurs.
Décompression	Arrêt effectué à une profondeur ou une zone de profondeur avant de pouvoir faire surface pour éliminer l'azote naturellement.
Dive Time	Temps d'immersion.
Durée totale de remontée	Temps minimum nécessaire pour atteindre la surface lors d'une plongée avec paliers de décompression.
EAN	A bréviation de Enriched Air Nitrox (ou encore de EANx et OEA).
Enriched Air Nitrox	Raccourci de O.E.A.N (Oxygen Enriched Air Nitrox) signifiant air nitrox enrichi à l'oxygène, communément utilisé pour des mélanges nitrox dont le pourcentage d'oxygène est supérieur à celui de l'air.

Hyperventilation	Augmentation du rythme et du volume respiratoire. Baisse le taux de dioxyde de carbone dans le sang et augmente légèrement le taux d'oxygène dans le sang. Si l'apnéiste pratique une hyperventilation excessive, il peut avoir le sentiment de n'avoir plus besoin de respirer et risquer une syncope.
Intervalle Surface	Temps écoulé entre l'arrivée en surface à la fin d'une plongée et le départ de la plongée suivante.
Neurotoxicité de l'oxygène	Toxicité causée par une trop forte pression partielle d'oxygène.
Nitrox	Contraction de Nitrogen et Oxygen (azote et oxygène) désignant tout mélange composé de ces deux gaz.
N.O.A.A	Abréviation de National Oceanic and Atmospheric Administration, agence américaine pour l'étude des océans et de l'atmosphère.
NO DEC TIME	Abréviation de No Decompression Time, temps de plongée sans palier de décompression.
OLF	Abréviation de Oxygen Limit Fraction, pourcentage du seuil de toxicité de l'oxygène. Nom du système créé par Suunto pour indiquer les niveaux de toxicité combinés SNC et OTU.

OTU	Abréviation de Oxygen Tolerance Unit, unité de tolérance à l'oxygène. Unité utilisée aux U.S.A pour mesurer la toxicité à l'oxygène causée par de longues expositions à de fortes pressions partielles.
02%	Symbole du pourcentage d'oxygène dans le gaz respiratoire. Celui de l'air est de 21%.
Période	Temps nécessaire à un compartiment pour atteindre sa demi-saturation lors d'un changement de la pression ambiante.
Plancher	Profondeur la plus importante à partir de laquelle un palier de décompression peut être fait.
Plongée en altitude	Toute plongée effectuée au-dessus de 300 m au-dessus de niveau de la mer.
Plongée multiprofondurs	Plongée simple ou successive où le plongeur évolue à différentes profondeurs et pour laquelle l'état de saturation n'est pas calculé uniquement en fonction de la profondeur maximum.
Plongée sans décompression	Toute plongée autorisant à tout moment une remontée en surface directe et ininterrompue.

**Plongée successive** Toute plongée dont le temps d'immersion est affecté par l'azote résiduel de la plongée précédente.

**Pneumotoxicité de l'oxygène**

Effet toxique de l'oxygène provoqué par de longues expositions à des pressions partielles d'oxygène élevées. Il provoque irritation des poumons avec sensation de brûlure dans la poitrine, toux et une réduction des capacités vitales.

**PO2** Symbole de pression partielle d'oxygène.

**Pression Partielle d'oxygène**

Limite la profondeur maximum à laquelle le mélange nitrox peut être utilisé. La valeur limite pour la plongée nitrox est de 1.4 bar. La limite tolérable est de 1.6. Au-delà de cette limite la pression partielle entraîne une hyperoxie.

**Profondeur équivalente**

Profondeur d'une plongée air correspond à une profondeur d'une plongée nitrox qui induit la même pression partielle d'azote.

**Profondeur Plafond**

Profondeur minimum à laquelle le plongeur peut remonter en toute sécurité lors d'une plongée avec paliers de décompression.

Profondeur Plancher	Profondeur maximum à laquelle peut s'effectuer la décompression.
RGBM	Abréviation de Reduced Gradient Bubble Model, modèle à gradient de bulles réduit. C'est un algorithme permettant de considérer l'azote dissout et en phase gazeuse.
Série de plongées	Groupe de plongées successives durant lesquelles l'ordinateur considère que l'élimination d'azote n'est pas terminée. Quand le niveau d'azote est revenu à la normale l'appareil s'éteint.
SNC	Abréviation du Système Nerveux Central.
SNC %	% du seuil de toxicité de l'oxygène, aussi appelé OLF.
SURF TIME	Abréviation de Surface Time, intervalle surface.
Temps d'immersion	Temps écoulé entre le départ de la surface et le retour en surface à la fin de la plongée.
Temps sans décompression	Temps de plongée maximum que le plongeur peut passer à une profondeur sans avoir à effectuer de paliers de décompression lors de la remontée.

## Temps total de désaturation

Temps nécessaire à l'élimination complète de l'azote résiduel résultant d'une ou de plusieurs plongées.

## Tissus

Voir compartiment.

## Toxicité du SNC

La toxicité est causée par l'oxygène. Elle peut causer de nombreux troubles neurologiques. Le plus grave est similaire à des convulsions épileptiques qui peuvent causer la noyade du plongeur.

## Vitesse de remontée

Vitesse à laquelle le plongeur remonte vers la surface.

## Zone de décompression

Lors d'un palier zone allant de la profondeur plancher à la profondeur plafond. Cette zone est affichée à l'aide de deux flèches se faisant face.

et environ 2 heures en Mode Apnée. Au-delà, chaque nouvelle plongée provoque l'effacement de la plus ancienne. Le contenu de la mémoire est préservé et ce même lors du changement de pile, à condition qu'il soit effectué conformément aux instructions.

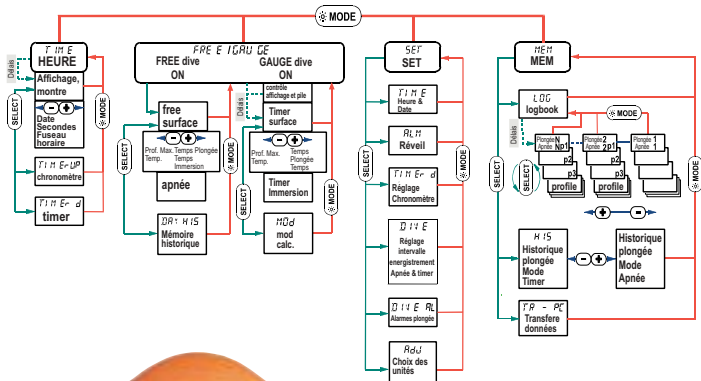

SELECT  
Suivant  
(next)

MODE  
Eclairage  
Sortir  
(exit)



# D3

MODES ET UTILISATION



Valimotie 7  
FIN-01510 Vantaa, Finland  
Tel. +358 9 875 870  
Fax +358 9 875 87301  
[www.suunto.com](http://www.suunto.com)